



Statutární město Ostrava
městský obvod Ostrava – Jih
úřad městského obvodu

| | | | |
|---|------------|-----|-------|
| Statutární město Ostrava, městský obvod Ostrava-Jih | | 2 | |
| AGENDOVÉ ČÍSLO | | | |
| § | 541 | 16 | OMJ |
| TYP | POŘ. ČÍSLO | ROK | ODBOR |

Smlouva

Smlouva o zřízení věcného břemene – služebnosti č. 16/014/112/16

uzavřena v souladu s ustanovením § 1257 a násl. zákona č. 89/2012 Sb., občanského zákoníku

Smluvní strany

Statutární město Ostrava
Prokešovo náměstí 1803/8
729 30 Ostrava – Moravská ostrava

Městský obvod Ostrava - Jih
Horní 791/3
700 30 Ostrava - Hrabůvka
zastoupený starostou městského obvodu **Bc. Martin Bednář**
bankovní spojení: **19-1520761/0100, Komerční banka a.s.**

IČO: 00845451
DIČ: CZ00845451

_____dále jen „povinný“

a

Optima spol. s r.o.
Rytířská 400/22
110 00 Praha 1
zastoupena Ing. Evou Strnadovou, jednatelkou
zapsána v obchodním rejstříku vedeném Městským soudem v Praze, oddíl C, vložka 89059

IČO: 13643959
DIČ: CZ13643959

_____dále jen „oprávněný“

Obsah smlouvy

čl. I.

1. Statutární město Ostrava je vlastníkem pozemku p.p.č. 783/11 ostatní plocha, ostatní komunikace, v k.ú. Zábřeh nad Odrou, obec Ostrava zapsaný v katastru nemovitostí u Katastrálního úřadu pro Moravskoslezský kraj, Katastrální pracoviště Ostrava, na LV č. 3152. Podle čl. 9 odst. (1) obecně závazné vyhlášky statutárního města Ostravy č. 14/2013, Statut města Ostravy, je městskému obvodu Ostrava – Jih tento pozemek svěřen.

2. Oprávněný je vlastníkem nemovité věci, pozemku st.p.č. 3037 zastavěná plocha a nádvoří, jehož součástí je stavba č.p. 2637, obč. vybavenost, vše v k.ú. Zábřeh nad Odrou, obec Ostrava, okres Ostrava – město (dále jen „oprávněná nemovitá věc“).
3. Oprávněný umístil v části pozemku uvedeného v bodě 1. tohoto článku horkovodní přípojku, a to v rámci stavby „Horkovodní přípojka a nová PS Kotva, Výškovická ul. O.- Zábřeh“, na základě Kolaudačního rozhodnutí č. 847/02, ze dne 26.11.2002.

čl. II.

1. Povinný zřizuje ve prospěch oprávněné nemovité věci, která je ve vlastnictví oprávněného, věcné právo odpovídající věcnému břemeni – služebnosti, spočívající v právu mít umístěnou, provozovat a udržovat horkovodní přípojku v části výše citovaného pozemku, v rozsahu vyznačeném geometrickým plánem č. 2090-183/2002, potvrzený Katastrálním úřadem pro Moravskoslezský kraj, Katastrální pracoviště Ostrava dne 11.12.2002, který tvoří nedílnou součást této smlouvy.
2. Právo odpovídající věcnému břemeni – služebnosti dle Čl. II, odst. 1. se zřizuje na dobu neurčitou počínaje dnem vkladu práva z této smlouvy do katastru nemovitostí a „in rem“, tj. ve prospěch každého vlastníka oprávněné nemovité věci.
3. Oprávnění právo odpovídající tomuto věcnému břemeni – služebnosti ve svůj prospěch přijímají a povinný se zavazuje výkon práv odpovídajících tomuto věcnému břemeni – služebnosti trpět.

čl. III.

1. Právo odpovídající věcnému břemeni – služebnosti se zřizuje úplatně za jednorázovou úhradu k pozemku p.p.č. 783/11, ve výši 500,- Kč/za každý i započatý běžný metr, za 12,78 běžných metrů, tj za 6.500,- Kč (slovy:šesttisícpětsetkorunčeských) + zákonná sazba DPH.
2. Úplatu za zřízení věcného břemene – služebnosti horkovodní přípojky dle Čl. III odst. 1. této smlouvy uhradí oprávněný, na základě vystavené zálohové faktury s 30 denní splatností, na účet povinného, vedený u Komerční banky a.s., pobočka Ostrava, číslo účtu 19-1520761/0100, na variabilní symbol uvedený v zálohové faktuře. Zálohová faktura bude vystavena po podpisu smlouvy všemi zúčastněnými stranami. Po připsání částky na účet povinného, bude vyhotoven daňový doklad.
3. Návrh na vklad dle této smlouvy podá povinný do 15 dnů ode dne připsání úplaty za zřízení věcného břemene – služebnosti oprávněným na účet povinného.
4. Náklady spojené s podáním návrhu na vklad věcného práva z této smlouvy, a to formou kolkové známky ve výši Kč 1.000, kterou bude opatřeno jedno vyhotovení návrhu, uhradí oprávněný.

čl. IV.

1. Povinný prohlašuje, že neexistují žádné okolnosti, které by bránily řádnému užívání práv uvedených v čl. II, odst. 1.
2. Oprávnění se při výkonu svých shora uvedených oprávnění zavazují co nejvíce šetřit právo

povinného, jakožto vlastníka zatěžovaného pozemku a předcházet škodám na jeho majetku.

3. Smluvní strany shodně prohlašují, že věcné právo odpovídající věcnému břemeni – služebnosti je spojeno s vlastnictvím nemovité věci, uvedené v čl. I. odst. 2. této smlouvy.
4. Povinný se zavazuje, že v době od podpisu této smlouvy do doby podání návrhu na vklad práva z této smlouvy do katastru nemovitostí nepřevéde zatěžované části pozemku specifikovaného v čl. I. odst. 1. této smlouvy na jiného, ani ho nezatíží jinými právy.
5. Smluvní strany se dohodly o ukončení smlouvy o uzavření budoucí smlouvy o zřízení věcného břemene č. 15/a/042/204/00/Faj ze dne 27. dubna 2000 k podpisu této smlouvy oběma smluvními stranami.

čl. V.

1. Tato smlouva nabývá platnosti dnem jejího podpisu oběma smluvními stranami.
2. Smluvní strany nabudou práva a povinnosti vyplývající z věcného břemene – služebnosti vkladem do katastru nemovitostí s tím, že právní účinky vkladu vznikají na základě pravomocného rozhodnutí příslušného katastrálního úřadu o povolení vkladu věcného práva odpovídajícího věcnému břemeni – služebnosti do katastru nemovitostí ke dni, kdy bude návrh na povolení vkladu věcného práva dle této smlouvy doručen příslušnému katastrálnímu úřadu.
3. Tato smlouva je vyhotovena ve čtyřech stejnopisech, každý s platností originálu, z nichž po jednom vyhotovení obdrží oprávněný, dvě vyhotovení povinný a jedno vyhotovení bude podáno společně s návrhem na vklad věcného práva dle této smlouvy příslušnému katastrálnímu úřadu.

čl. VI

1. Smluvní strany navrhují, aby na základě této smlouvy a po provedeném vkladu bylo zapsáno právo odpovídající věcnému břemeni-služebnosti v katastru nemovitostí u Katastrálního úřadu pro Moravskoslezský kraj, Katastrální pracoviště Ostrava na příslušném listu vlastnickém pro k.ú. Zábřeh nad Odrou, obec Ostrava, okres Ostrava – město.
2. Pokud z jakéhokoli důvodu nebude dle této smlouvy právo odpovídající věcnému břemeni – služebnosti do katastru nemovitostí katastrálním úřadem vloženo, tato smlouva se od počátku ruší a smluvní strany se zavazují uzavřít smlouvu novou ohledně týchž nemovitých věcí, ve kterých budou odstraněny veškeré nedostatky, které bránily vkladu věcného práva na základě této smlouvy.
3. Povinný prohlašuje, že byla splněna podmínka platnosti právního jednání dle §41 zákona č. 128/2000Sb., o obcích, ve znění pozdějších předpisů. O zřízení věcného břemene a uzavření této smlouvy rozhodla Rada městského obvodu Ostrava – Jih usnesením č. 2526/64 ze dne 21.4.2016.
4. Smluvní strany výslovně souhlasí se zveřejněním celého textu této smlouvy na oficiálních webových stránkách statutárního města Ostrava, městského obvodu Ostrava-Jih www.ovajih.cz anebo na jiných stránkách určených ke zveřejňování smluv uzavřených statutárním městem Ostrava, městským obvodem Ostrava-Jih, a to včetně všech případných příloh a dodatků. Tyto stránky jsou trvale veřejně přístupné a obsahují údaje zejména o smluvních stranách, předmětu smlouvy, číselném označení smlouvy a o datu podpisu smlouvy. Smluvní strany dále prohlašují, že skutečnosti

uvedené v této smlouvě nepovažují za obchodní tajemství ve smyslu příslušných ustanovení právních předpisů a udělují souhlas k jejich užití a zveřejnění bez stanovení dalších podmínek.

čl. VII.

Smluvní strany prohlašují, že si tuto smlouvu před jejím podepsáním řádně přečetly, že byla uzavřena po vzájemné dohodě, podle jejich pravé a svobodné vůle, určitě, vážně a srozumitelně, nikoli v tísní a za nápadně nevýhodných podmínek. Osoby podepisující tuto smlouvu svým podpisem zároveň stvrzují plnou způsobilost k právnímu jednání, jakož i platnost svých jednatelejších oprávnění.

Příloha: geometrický plán č.2090-183/2002



Povinný

Datum: 25-05-2016
Místo: Ostrava-Hrabůvka

Bc. Martin Bednář
starosta městského obvodu

Oprávněný

Datum: 20.5.2016
Místo: OSTRAVA

Ing. Eva Strnadová
jednatel

OPTIMA
spol. s r.o.
Rytířská 400/22
110 00 PRAHA 1
DIČ CZ13643959 IČ 13643959

Ověřovací doložka pro legalizaci Poř.č.: 70400-0079-0004
Podle ověř.knihy pošty: OSTRAVA 4

Uznał podpis na listině za vlastní: EVA STRNADOVA

Datum a místo narození: 12.09.1964, OSTRAVA, CZ

Adresa pobytu: OSTRAVA SLEZSKA OSTRAVA
KELTIČKOVA 1906/46, CZ

Druh a č. předlož.dokl.totožnosti: 113918297

Občanský průkaz
OSTRAVA 4 dne 24.05.2016
Handáková Blanka



VÝKAZ DOSAVADNÍHO A NOVÉHO STAVU ÚDAJŮ KATASTRU NEMOVITOSTÍ

| Dosavadní stav | | | Nový stav | | | | | | | | | | | |
|-------------------------------|----------------|----------------|--------------|-------------------------------|----------------|----|--------------|-----------|--------------------|--|----------------|--|------------------------|-------------------------|
| Označení pozemku parc. číslem | Výměra parcely | | Druh pozemku | Označení pozemku parc. číslem | Výměra parcely | | Druh pozemku | Nabyvatel | Zpús. určení výměr | Porovnání se stavem evidence právních vztahů | | | | |
| | ha | m ² | | | Způsob využití | ha | | | | m ² | Způsob využití | Díl přechází z pozemku označeného v katastru nemovitostí | dřívější poz. evidenci | Číslo listu vlastnictví |
| 783/11 | | | | | | | | | | 783/11 | | 3152 | | |

Druh věcného břemene - právo dle listiny
 Oprávněný - dle listiny

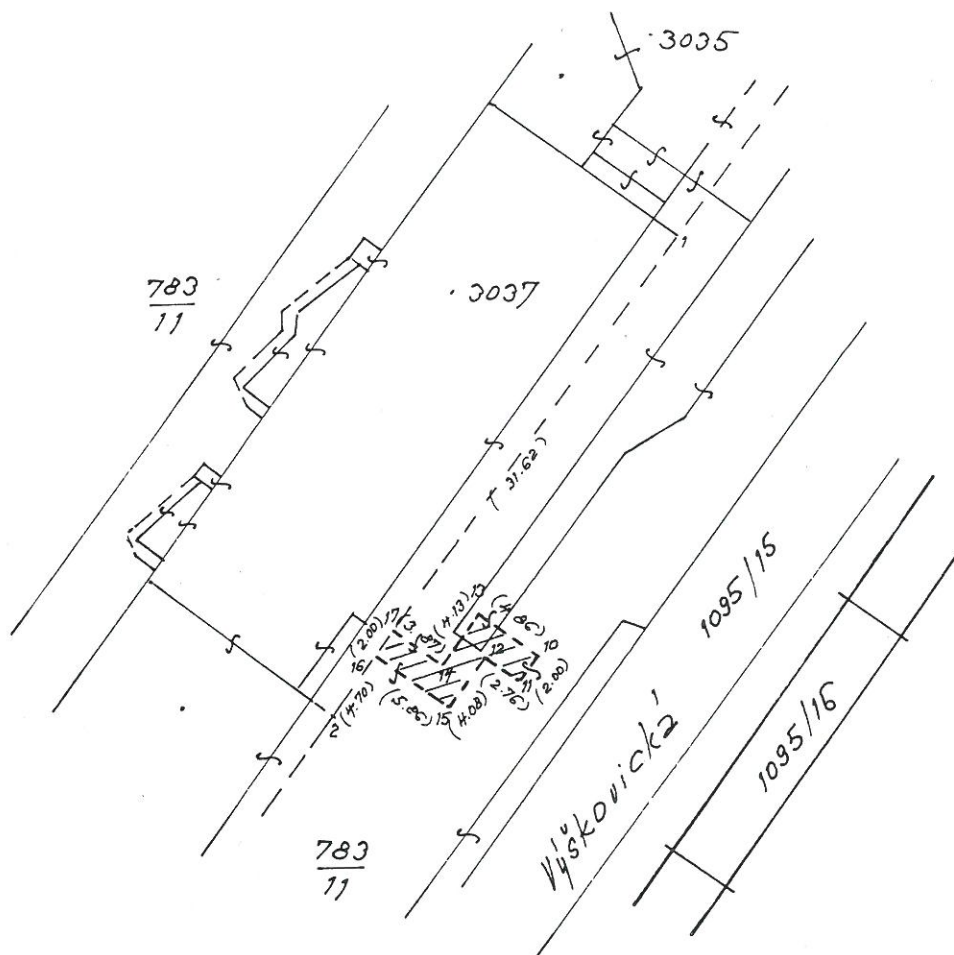

Seznam souřadnic (S-JTSK)

| č. b. | Y | X |
|-------|-----------|------------|
| 1 | 474896.85 | 1106140.05 |
| 2 | 474921.19 | 1106169.65 |
| 10 | 474907.69 | 1106166.99 |
| 11 | 474909.04 | 1106168.47 |
| 12 | 474911.11 | 1106166.64 |
| 13 | 474911.34 | 1106163.77 |
| 14 | 474913.97 | 1106166.95 |
| 15 | 474913.71 | 1106169.78 |
| 16 | 474918.20 | 1106166.01 |
| 17 | 474916.93 | 1106164.47 |

Dělit nebo scelovat pozemky lze jen na základě územního rozhodnutí, pokud podmínky pro ně nejsou stanoveny jiným rozhodnutím nebo opatřením.

| | | |
|---|--|---|
| GEOMETRICKÝ PLÁN pro grafické vyjádření rozsahu práva, které omezuje vlast. pozemku ve prospěch jiného | Ndežitostmi a přesností odpovídá právním předpisům. | Katastrální úřad souhlasí s očíslováním parcel. |
| | | |
| Zhotovili: Geod spol. s r.o. Nemocniční 13 70200 Ostrava | Geometrický plán ověřil úředně oprávněný zeměměřičský inženýr: ing. František Dvořák | Souhlas katastrálního úřadu potvrďil: ing. Eva Suknarovská |
| Číslo plánu: 2090-183 /2002 Okres: Ostrava Obec: Ostrava Kat. území: Zábřeh nad Odrou Mapový list: Ostrava 9-3/11 Kód způsobu určení výměr: 2-ze souřadnic v S-JTSK, I-jiným číselným způsobem, 0-graficky | Dne 2. 12. 2002 číslo 183/2002 | Dne 11. 12. 2002 číslo 1012/2002 |
| Dosavadním vlastníkům pozemků byla poskytnuta možnost seznámit se v terénu s průběhem navrhovaných nových hranic, které byly označeny předepsaným způsobem. | Úředně oprávněný zeměměřičský inženýr odpovídá za odbornou úroveň geometrického plánu, za dosažení předepsané přesnosti a za správnost a úplnost ndežitostí podle právních předpisů. | Jeden vprvopis geometrického plánu a předepsané přílohy jsou uloženy u katastrálního úřadu. |